

LEISTER®

BE S N

HEMTEK ST



Leister Technologies AG
Galileo-Strasse 10
CH-6056 Kaegiswil/Switzerland

Tel. +41 41 662 74 74
Fax +41 41 662 74 16

www.leister.com
sales@leister.com

BE	Nederlands	Gebruiksaanwijzing	3
S	Svenska	Bruksanvisning	17
N	Norsk	Instruksjonsbok	31

BE	Nederlands	Gebruiksaanwijzing	
-----------	------------	--------------------	--

Inhoudsopgave

1. Belangrijke veiligheidsaanwijzingen	3
1.1 Reglementair gebruik	4
1.2 Onreglementair gebruik	4
2. Technische gegevens	4
3. Transport	4
4. Uw HEMTEK ST	5
4.1 Typeplaatje en identificatie	5
4.2 Leveringsomvang (standaarduitrusting)	5
4.3 Overzicht apparaatonderdelen	6
5. Instellingen op de HEMTEK ST	7
5.1 Instellen en montage van de tafelbevestiging	7
5.2 Geleider instellen	8
5.3 Warmtebescherming siliconenstop	9
5.4 Instellen van het aandrukgewicht	9
5.5 Lasmondstuk	9
6. Inbedrijfstelling van uw HEMTEK ST	11
6.1 Werkomgeving en veiligheid	11
6.2 Gereedheid voor gebruik	11
6.3 Positioneren	11
6.4 Apparaat starten	12
6.5 Het lasproces	12
6.6 Lassen beëindigen	12
6.7 Apparaat uitschakelen/onderhoud	12
7. Quick Reference Guide HEMTEK ST	13
8. Waarschuwingsmeldingen (HEMTEK ST)	13
9. Veel gestelde vragen, oorzaken en maatregelen (HEMTEK ST)	14
10. Toebehoren	14
11. Onderhoud en herstelling	14
12. Opleiding	14
13. Garantie	14
14. Conformiteitsverklaring	15
15. Afvoer	15

Wij feliciteren u met de aanschaf van uw HEMTEK ST!

U hebt gekozen voor een eersteklas heteluchtlasautomaat.

Deze werd ontwikkeld en geproduceerd volgens de meest actuele kennis uit de kunststofverwerkende industrie.

Aan de productie ervan komen hoogwaardige materialen te pas.



Lees de gebruiksaanwijzing voor de inbedrijfname grondig door.

Bewaar deze gebruiksaanwijzing altijd bij het apparaat.

Geef het apparaat alleen met de gebruiksaanwijzing door aan andere personen.

Leister HEMTEK ST lasautomaat

1. Belangrijke veiligheidsaanwijzingen

Naast de veiligheidstechnische aanwijzingen in de afzonderlijke hoofdstukken van deze gebruiksaanwijzing moeten de volgende bepalingen strikt in acht worden genomen.



Waarschuwing



Levensgevaar! Voor het openen van het apparaat de stekker uit het stopcontact trekken, aangezien componenten en aansluitingen onder spanning niet langer worden afgeschermd!



Brand en ontploffingsgevaar bij ondeskundig gebruik van dit lasautomaat (bijv. oververhitting van materiaal), in het bijzonder in de nabijheid van brandbare materialen en van explosieve gassen!



Gevaar voor verbranding!

Verwarmingselementbuis, mondstuk en componenten in directe nabijheid van het mondstuk niet aanraken als deze heet zijn. Het apparaat eerst laten afkoelen! Richt de hete luchtstroom nooit op personen of dieren!



Sluit het apparaat aan op een **contactdoos, voorzien van randaarde!** Elke onderbreking van of in de aardleider, binnen of buiten het apparaat, is gevaarlijk! Gebruik uitsluitend een verlengkabel als die van een aardleider is voorzien!



Gevaar voor inklemming!

Bij het in- en uitzwenken van de heteluchtblazer bestaat bij het kantelmechanisme gevaar voor inklemming!



Verstrikkingsgevaar!

Tijdens bedrijf bestaat bij de aandrijfrol verstrikkingsgevaar!



Let op



De op het apparaat vermelde **nominale spanning** moet overeenstemmen met de hoogte van de **netspanning** ter plaatse. Schakel bij uitval van de netspanning de hoofdschakelaar en de aandrijving uit (aanpersrol omhoogzetten).



Het apparaat **moet tijdens het bedrijf voortdurend worden geobserveerd!** Brandbare materialen kunnen opgewarmd raken, ook als ze zich buiten zicht bevinden.

Uitsluitend **geschoolde vakmensen** mogen het lasapparaat zelf gebruiken of moeten toezicht houden op anderen die dat apparaat gebruiken. Voor kinderen is het gebruik in het geheel verboden.



Let op



Bescherm het apparaat **tegen vocht en natheid**.



Voor het transport van de heteluchtlasautomaat zijn **twee personen** nodig.



Bij werkzaamheden aan het open systeem **geen kledingstukken zoals sjaals, doeken of stropdassen dragen**. **Lange haren bij elkaar binden** of met behulp van hoofdbedekking beschermen.

1.1 Reglementair gebruik

De HEMTEK ST is ontworpen voor professioneel gebruik in gebouwen voor het lassen van dekzeilen.

Gebruik uitsluitend originele Leister-reserveonderdelen en toebehoren, omdat anders geen aansprakelijkheid of garantie geldend kan worden gemaakt.

Lasproces en materiaalsoorten:

- Zoom, holle zoom en boord-lasbewerkingen van thermoplastische materialen
- Lasbreedtes 20, 30 en 40 mm

1.2 Onreglementair gebruik

Elk ander gebruik geldt als onreglementair.

2. Technische gegevens

		HEMTEK ST 120 V	HEMTEK ST 230 V	
Breedte mondstuk	mm	20/30/40	30/40	20
Nominale spanning	V~	120	220 – 240	220 – 240
Nominaal vermogen	W	1.800	3.450	2.350
Frequentie	Hz		50 / 60	
Temperatuur, traploos	°C		100 – 650	
Luchtdebiet, traploos			1 – 10	
Aandrijving, traploos	m/min.		0,8 – 12	
Geluidsemissieniveau	L _{pA} (dB)		70 (K = 3 dB)	
Afmetingen (L × B × H)	mm		433 × 350 × 600	
Gewicht	kg		27 (incl. tafelbevestiging)	
Kenmerk van conformiteit		CE	CE	CE
Beschermklasse I		⊕	⊕	⊕

Technische wijzigingen blijven voorbehouden.

3. Transport



Let op de nationaal geldende voorschriften voor het dragen of heffen van lasten!

De HEMTEK ST weegt exclusief tafelbevestiging 20 kg.

Er zijn **twee personen** nodig om het apparaat met de tafelbevestiging te transporteren.



Laat de **heteluchtblazer (1)** voor het transport eerst voldoende afkoelen.

Gebruik **nooit** de **draaggreep (2)** op het apparaat **voor transport met een kraan!**

Til de heteluchtlasautomaat nooit op aan de **heteluchtblazer (1)!**

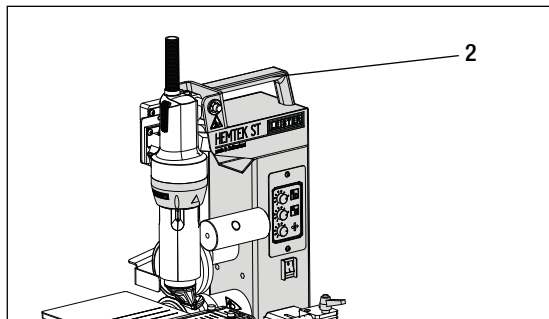

Gebruik voor het met de hand optillen van de heteluchtlasautomaat de **draaggreep (2)**.

4. Uw HEMTEK ST

4.1 Typeplaatje en identificatie

De typemarkering en standaardmarkering zijn aangebracht op het **typeplaatje (8)** op het apparaat. Neem deze informatie over in uw gebruiksaanwijzing en verwijst bij aanvragen aan onze vertegenwoordiging of geautoriseerde Leister servicedienst altijd naar deze gegevens.

Type:

Serienr.:

Voorbeeld:



4.2 Leveringsomvang (standaarduitrusting)

- 1 × Apparaat HEMTEK ST
 - Houder voor bevestiging op een werkbank
 - HEM Guide
 - Afbramer
 - Siliconenstop
- 1 × Originele gebruiksaanwijzing
- 1 × Vertaling van de originele gebruiksaanwijzing
- 1 × Hoofdcatalogus
- 1 × Folder

4.3 Overzicht apparaatonderdelen

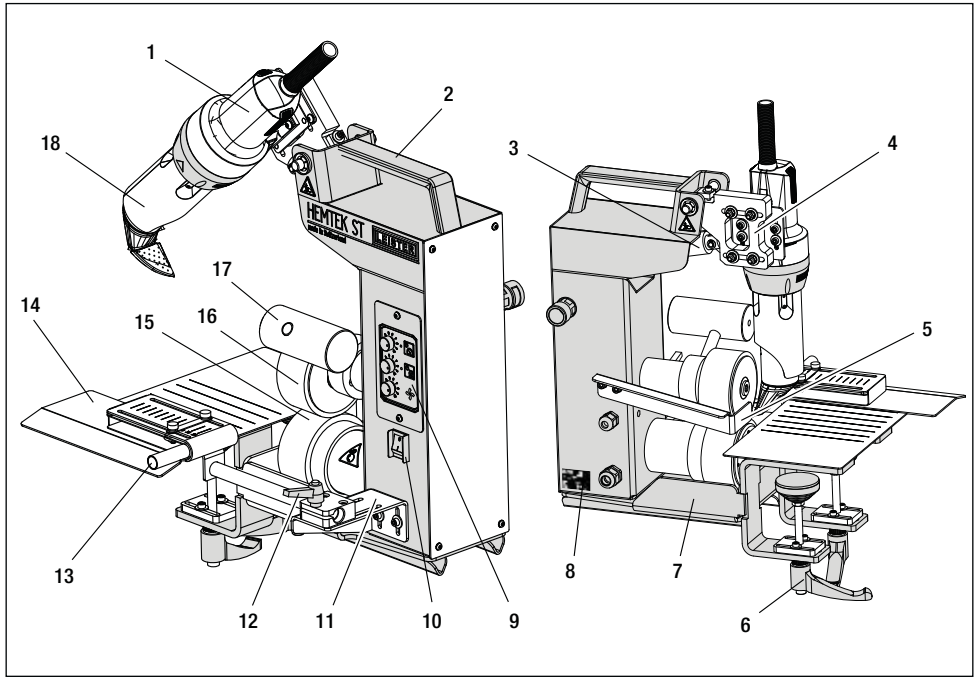

1. Heteluchtblazer
2. Draaggreep
3. Elektrische hefcilinder
4. Fixeereenheid heteluchtblazer
5. Afbramer
6. Klemhendel voor tafelbevestigingsvoeten
7. Tafelbevestiging
8. Typeplaatje met typemarkering & standaardmarkering
9. Bedieningsveld
10. Hoofdschakelaar
11. Geleider bevestigingsconsole
12. Klemhendel en fixeereenheid voor geleider
13. Siliconenstop (verwijderen voor boordlassen)
14. Zoom, open zoom en boordgeleider
15. Aandrijf wiel
16. Aandruk wiel
17. Instelbaar gewicht
18. Mondstuk
19. Potentiometer snelheid
20. Statusled aandrijving
21. Lassen start / stop (identiek voetpedaal)
22. Potentiometer temperatuur
23. Status led verwarming/koeling
24. Verwarming aan/uit
25. Luchtdebiet

Afb. 1 Bedieningspaneel (9) ST

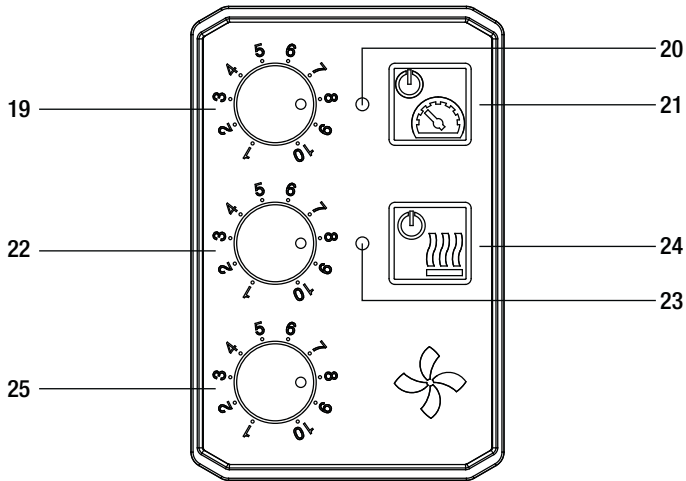

5. Instellingen op de HEMTEK ST

5.1 Instellen en montage van de tafelbevestiging



Gebruik het apparaat uitsluitend op stabiele tafels of werkbanken, die de belasting kunnen dragen zonder om te vallen.



Voor het transport van de automaat zijn **twee personen** nodig.

Tafelbevestiging plaatsen

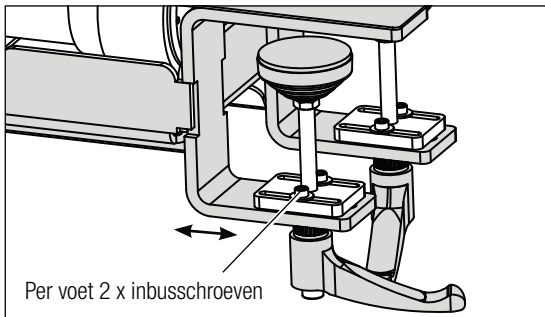

Klemvoeten kunnen met behulp van beide inbusschroeven op de verschillende tafels worden aangepast.

HEMTEK ST op tafelbevestiging monteren

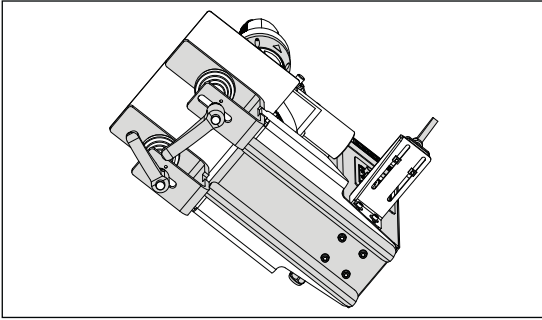

- Tafelbevestiging met bijgevoegde inbusschroeven aan tafel monteren (stabiliteit controleren!)
- HEMTEK ST op tafelbevestiging positioneren. Let erop dat de machine evenwijdig aan de tafelbevestiging wordt gemonteerd.
- Met behulp van de 4 inbusschroeven de HEMTEK ST vastschroeven
- Passing en stabiliteit van de automaat controleren!

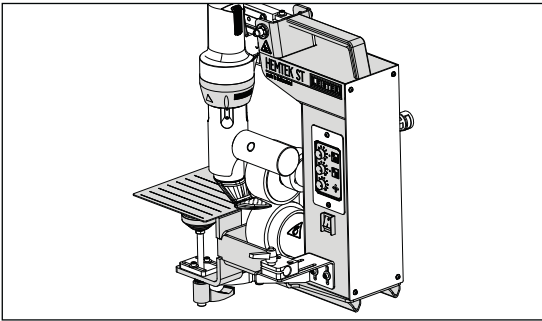

5.2 Geleider instellen



Gevaar voor verbranding!

De geleider kan na lange tijd lassen heet zijn. Het apparaat eerst laten afkoelen!

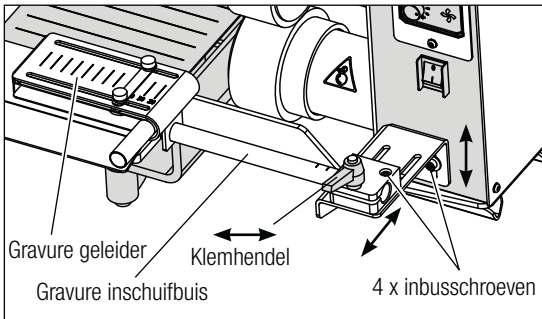

Eerst monteren, de klemhendel tegen de klok in losmaken en de inschuifbuis voorzichtig inschuiven. Als de gewenste positie bereikt is, de klemhendel met de klok mee aantrekken.

De geleider heeft verschillende gravures, die als instelhulp dienen. De aanbevolen basisinstelling is afhankelijk van de grootte van het mondstuk.

De instelling kan per materiaalsoort verschillend zijn!

- Geleider aanduiding 20, 30, 40 is voor op het hele oppervlak dichtgelaste zoom. (in afbeelding ingesteld op 40 mm)
- Gravure op inschuifbuis is van links naar rechts voor de basisinstelling 40, 30, 20 mm mondstuk (alleen op het hele oppervlak dichtgelaste zoom).

5.3 Warmtebescherming siliconenstop

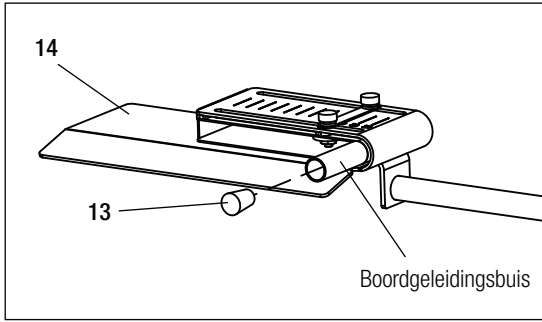

De boordgeleidingsbuis wordt alleen voor het lassen van boord gebruikt. Bij zomen en open zomen wordt deze buis met de **siliconenstop (13)** afgesloten. Deze stop voorkomt dat hete lucht door de boordgeleidingsbuis wordt geblazen.

5.4 Instellen van het aandrukgewicht

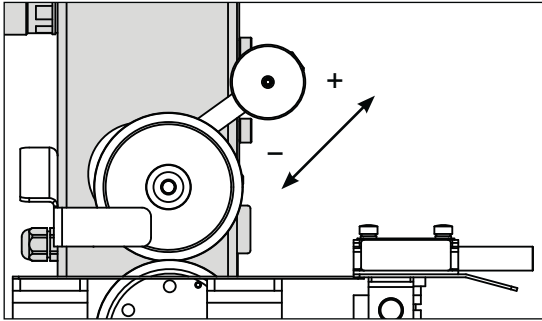

Door het gewichtshandvat te verschuiven kan de werkende belasting van het aandruk-wiel worden ingesteld. Bij het naar beneden verschuiven van de massa wordt de aandrukkracht verlaagd, naar boven wordt deze verhoogd.

Aandrukkracht bij weergegeven positie ca. 150N.

5.5 Lasmondstuk



Gevaar voor verbranding!

Verwarmingselementbuis en sproeier in hete toestand niet aanraken. Het apparaat eerst laten afkoelen!

Hierna volgt de basisinstelling van de lasmondstukken van uw HEMTEK ST.

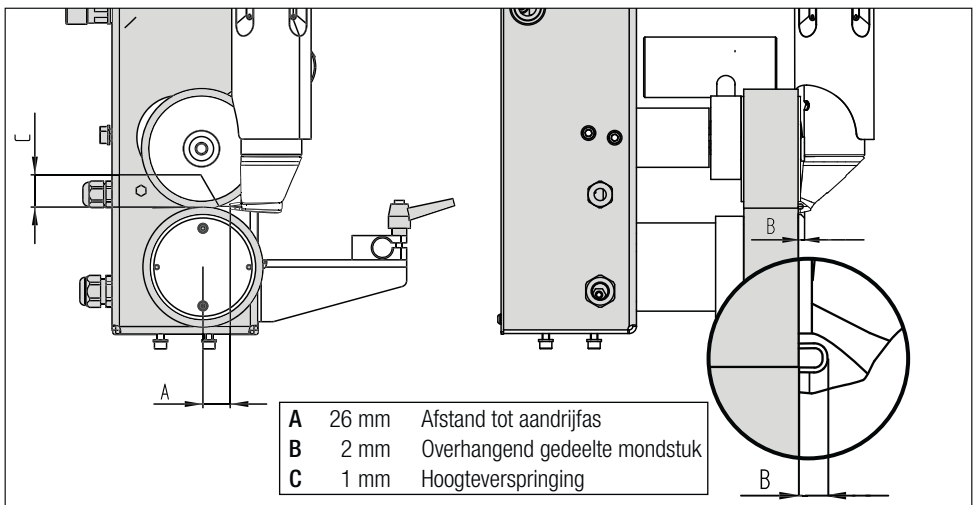

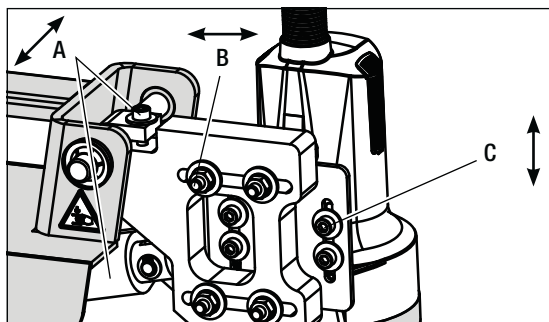

Afmeting (A)

Instellen (1 × inbusschroef) en gelijkmatig met lineaire aandrijving verschuiven.

Afmeting (B)

Instellen (4 × zeskantmoeren)

Afmeting (C)

Instellen (4 × inbusschroeven)

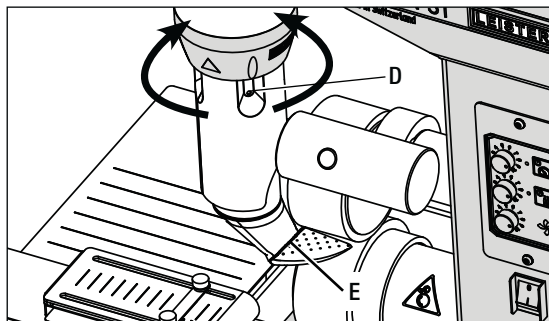

(D)

4 x combi-torxschroeven

(E)

Evenwijdig aandrijf wiel naar mondstukschoen

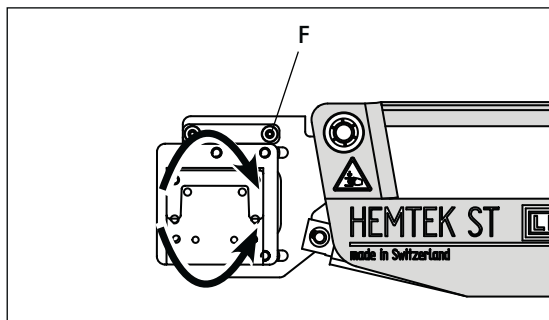

(F)

2 x inbusschroeven + 4 x zeskantmoeren (van afmeting B)

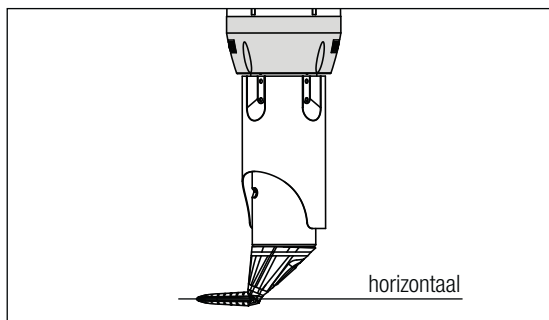

Ter controle het mondstuk in koude toestand meerdere keren inbrengen en eruit halen en eventueel fijn afstellen. Als accessoire is er een instelhelp verkrijgbaar, artikel-nr. 157.098

6. Inbedrijfstelling van uw HEMTEK ST

6.1 Werkomgeving en veiligheid



Gebruik de heteluchtlasautomaat uitsluitend in goed geventileerde ruimten.

Gebruik de heteluchtlasautomaat nooit in een explosiegevaarlijke of ontvlambare omgeving en houd steeds afstand tot brandbare materialen of explosieve gassen!

Lees het veiligheidsgegevensblad van de materiaalproducent en volg diens aanwijzingen. Let erop dat het materiaal tijdens het lasproces niet verbrandt.

Gebruik het apparaat uitsluitend op stabiele tafels of werkbanken, die de belasting kunnen dragen zonder om te vallen.

Als er bij de installatie of tijdens het bedrijf iets niet duidelijk is, dan moet u contact opnemen met de producent.

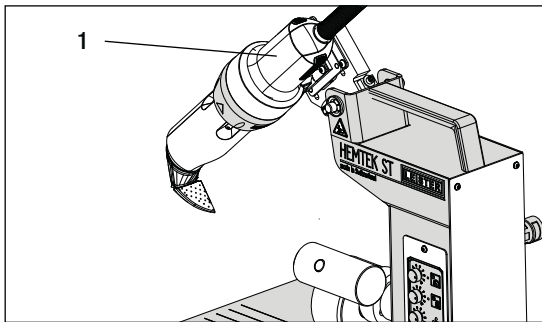

Tijdens werkonderbrekingen of voor het afkoelen moet u de **heteluchtblazer (1)** met behulp van het pedaal of de **druktoets (21)** in de parkeerpositie zwenken.

Netspanningskabel en verlengkabel

De op het apparaat aangegeven nominale spanning (zie Technische gegevens) moet met de netspanning overeenkomen.

Aggregaten voor energievoorziening

Let er s.v.p. bij het gebruik van aggregaten voor de energievoorziening op dat de aggregaten geaard zijn en van een FI-veiligheidsschakelaar zijn voorzien.

Voor het nominale vermogen van aggregaten geldt de formule " $2 \times$ nominaal vermogen van de heteluchtlasautomaat".

6.2 Gereedheid voor gebruik

Controleer de **geleider (14)** instelling en vervolgens de basisinstelling van het **lasmondstuk (18)**.

Zorg ervoor dat de **tafelbevestiging (7)** correct is bevestigd en de werktafel stabiel staat.

6.3 Positioneren

- Controleer of het te lassen materiaal aan de boven- en onderkant schoon is.
- Controleer vervolgens, of **lasmondstuk (18)**, **aandrijf-/aandrukrol (15/16)** schoon zijn.
- Breng het materiaal nu schoon in de **geleider (14)** en klap de **aanpersrol (16)** met behulp van het **gewichthandvat (17)** naar beneden.
- Controleer of het materiaal evenwijdig met de automaat loopt en het **lasmondstuk (18)** goed ingebracht kan worden.

6.4 Apparaat starten



Gevaar voor verbranding!

Verwarmingselementbuis, mondstuk en componenten in directe nabijheid van het mondstuk niet aanraken als deze heet zijn. Het apparaat eerst laten afkoelen!

Richt de hete luchtstroom nooit op personen of dieren!

- Wanneer u de werkomgeving en de heteluchtlasautomaat volgens de beschrijving hebt voorbereid, sluit u de heteluchtlasautomaat op de netspanning aan.
- Schakel de heteluchtlasautomaat in via de **hoofdschakelaar (10)**.
- Leg de **lasparameters aandrijving (19)**, **luchttemperatuur (22)** en **luchthoeveelheid (25)** op de betreffende potentiometer vast.
- Schakel nu de verwarming in [**sneltoets Verwarming (24)**].

6.5 Het lasproces

- Lassen voorbereiden
- Let erop dat de lastemperatuur is bereikt voordat u met de werkzaamheden begint. De opwarmtijd bedraagt 3 - 5 minuten.
- Voer nu testlashandelingen uit volgens de lashandleiding van de materiaalproducent en/of nationale normen en richtlijnen en controleer de resultaten. Pas indien nodig het lasprofiel aan.



Gevaar voor inklemming!

Bij het in- en uitzwenken van de heteluchtblazer bestaat bij het kantelmechanisme gevaar voor inklemming!



Verstrikkingsgevaar!

Tijdens bedrijf bestaat bij de aandrijfrol verstrikkingsgevaar!

Beginnen met lassen

- Bedien de **druktoets (21)** of het voetpedaal om het lassen automatisch te starten.
- De aandrijfmotor start automatisch zodra de **heteluchtblazer (1)** naar binnen gezwenkt is.

Geleid het materiaal tijdens het lasproces

- Gebruik een goede spanning bij het geleiden van het materiaal tijdens het lasproces

6.6 Lassen beëindigen

Na het lassen bedient u het voetpedaal of de druktoets. De **heteluchtblazer (1)** komt naar buiten, waarna de aandrijving automatisch stopt.

6.7 Apparaat uitschakelen/onderhoud

- Schakel de verwarming met de **sneltoets Verwarming (24)** uit, zodat het **lasmondstuk (18)** afkoelt.
- De **LED (23)** bij de verwarmingstoets begint te knippen.



Pas als **LED (23)** niet meer knippert, schakelt u het apparaat uit met de **hoofdschakelaar (10)** en trekt u het netsnoer uit het stopcontact.



Wacht tot het apparaat is afgekoeld / LED stopt met knippen! Als het afkoelen achterwege wordt gelaten, kan dit tot beschadiging van het apparaat leiden.

Controleer het netsnoer en de stekker op elektrische en/of mechanische beschadiging.

Reinig beide filters van de **heteluchtblazer (1)** en het **lasmondstuk (18)** met een draadborstel.

Als bij het uitschakelen van het apparaat het afkoelproces niet wordt aangehouden, kan het apparaat ernstig beschadigd worden. Op beschadigingen en defecten, die als gevolg daarvan ontstaan, wordt geen waarborg of garantie gegeven.

7. Quick Reference Guide HEMTEK ST



Gevaar voor inklemming!

Bij het in- en uitzwenken van de heteluchtblazer bestaat bij het kantelmechanisme gevaar voor inklemming!



Verstrikkingsgevaar!

Tijdens bedrijf bestaat bij de aandrijfrol verstrikkingsgevaar!



Gevaar voor verbranding!

Verwarmingselementbuis, mondstuk en componenten in directe nabijheid van het mondstuk niet aanraken als deze heet zijn. Het apparaat eerst laten afkoelen!
Richt de hete luchtstroom nooit op personen of dieren!

Inschakelen/Starten

1. Stekker netspanning aansluiten
2. **Hoofdschakelaar (10)** inschakelen
3. Lasprofiel selecteren/instellen
4. Verwarming inschakelen met **sneltoets verwarming (24)** / wachten tot de bedrijfstemperatuur bereikt is (tot 5 min.)
5. Voetpedaal of **druktoets (21)** bedienen, heteluchtblazer zwenkt naar binnen en aandrijving wordt gestart

Uitschakelen

1. Voetpedaal of **druktoets (21)** bedienen, heteluchtblazer zwenkt naar buiten en aandrijving stopt
2. Verwarming uitschakelen met **sneltoets verwarming (24)**.
3. **LED (23)** knippert (afkoelproces)
4. **LED (23)** knippert niet meer: Schakel de **hoofdschakelaar (10)** uit
5. Stekker netspanning uittrekken

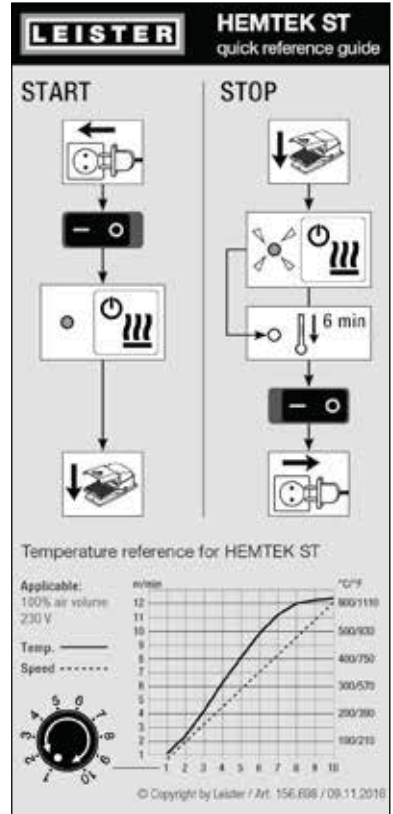

Temperatuurgrafiek bij 100% luchtdebiet en 230 V nominale spanning

8. Waarschuwingmeldingen (HEMTEK ST)

Type melding	Weergave	Foutbeschrijving
Waarschuwing	Beide LED's – Status LED aandrijving (20) alsook Status LED verwarming (23) knipperen.	Netfrequentiefout Het luchtdebiet kan niet meer worden gewijzigd.

9. Veel gestelde vragen, oorzaken en maatregelen (HEMTEK ST)

Slechte kwaliteit lasresultaat:

- Aandrijfsnelheid, lastemperatuur en luchtdebiet controleren.
- **Lasmondstuk (18)** met draadborstel reinigen (zie hfdst. 6.7 apparaat uitschakelen/onderhoud).
- **Lasmondstuk (18)** verkeerd afgesteld (zie hfdst. 5.5 Lasmondstuk).
- **Geleider (14)** verkeerd afgesteld (zie hfdst. 5.2 Afstellen geleider)

De ingestelde lastemperatuur wordt na 5 minuten nog altijd niet bereikt:

- Netspanning controleren.
- Luchtdebiet verminderen.

Lasmedium is niet juist ingesteld:

- **Geleider (14)** verkeerd afgesteld (zie hfdst. 5.2 Afstellen geleider).
- **Lasmondstuk (18)** verkeerd afgesteld (zie hfdst. 5.5 Lasmondstuk).
- **Tafelbevestiging (7)** niet evenwijdig aan HEMTEK ST (zie hfdst. 5.1 Instellen en montage van de tafelbevestiging)
- Materiaal goed met de hand geleiden.

10. Toebehoren

Gebruik uitsluitend originele Leister-reserveonderdelen en toebehoren, omdat anders geen aansprakelijkheid of garantie geldend kan worden gemaakt.

Meer informatie vindt u op www.leister.com.

11. Onderhoud en herstelling

Laat herstellingen en reparaties uitsluitend uitvoeren door onderhoudsbedrijven die daartoe door Leister werden geautoriseerd.

Leister servicediensten zorgen voor deskundig en betrouwbaar herstel of reparatie en gebruiken daarbij originele vervangende onderdelen conform de schakelschema's en de lijsten met vervangende onderdelen. Het adres van uw bevoegd onderhoudsbedrijf vindt u op de laatste pagina.

Meer informatie vindt u op www.leister.com.

12. Opleiding

Leister Technologies AG en haar geautoriseerde onderhoudspunten bieden lascursussen en introductiecursussen aan. Meer informatie vindt u op www.leister.com.

13. Garantie

- Voor dit apparaat gelden de door de directe handelspartner/verkoper verleende garantie of de aanspraak op garantie vanaf de datum van aankoop.
- Bij garantie of aanspraak op garantie (te bewijzen aan de hand van factuur of afleverbon) worden fabricage - of productiefouten door de handelspartner verholpen en wel door vervangende levering of door herstel respectievelijk reparatie.
- Verdere garantie of aanspraken op garantie worden in het kader van vigerend recht uitgesloten.
- Schade, die te herleiden is tot normale slijtage, overbelasting of ondeskundige omgang, valt buiten de garantie.
- Verwarmingselementen zijn uitgesloten van de garantie of aanspraak op garantie.
- Er wordt geen garantie of aanspraak op garantie verleend indien het apparaat door de koper is omgebouwd of gewijzigd of indien er geen originele Leister reserveonderdelen zijn gebruikt.

14. Conformiteitsverklaring

Leister Technologies AG, Galileo-Strasse 10, CH-6056 Kägiswil (Zwitserland) bevestigt dat dit product in de door ons in het handelsverkeer gebrachte uitvoering in overeenstemming is met de onderstaande EG-richtlijnen.

Richtlijnen: 2006/42, 2014/30, 2014/35, 2011/65

Geharmoniseerde normen: EN 12100, EN 55014-1, EN 55014-2, EN 61000-6-2, EN 61000-3-2, EN 61000-3-3, EN 62233, EN 60335-1, EN 60335-2-45, EN 50581

Naam van de gemachtigde
voor de documentatie:

Volker Pohl, Manager Product Conformity

Kaegiswil, 22-6-2016

Bruno von Wyl

Bruno von Wyl, CTO

Kathrine G.

Andreas Kathriner, GM

15. Afvoer



Voer het lasapparaat nooit af via de inzameling van huishoudelijk afval!

Voer elektrisch werkende gereedschappen, toebehoren en verpakkingen af voor een milieuvriendelijk recyclage.

Innehållsförteckning

1. Viktiga säkerhetsanvisningar	17
1.1 Avsedd användning	18
1.2 Ej avsedd användning	18
2. Tekniska data	18
3. Transport	18
4. Din HEMTEK ST	19
4.1 Typskylt och identifiering	19
4.2 Leveransomfattning (standardutrustning)	19
4.3 Översikt över enhetens delar	20
5. Inställningar på HEMTEK ST	21
5.1 Inställning och montering av bordsfäste	21
5.2 Inställning av guide	22
5.3 Värmskydd silikonplugg	23
5.4 Inställning av den ökade tryckvikten	23
5.5 Svetsmunstycke	23
6. Idrifttagning av din HEMTEK ST	25
6.1 Arbetsmiljö och säkerhet	25
6.2 Driftberedskap	25
6.3 Positionering	25
6.4 Starta enheten	26
6.5 Svetsförlopp	26
6.6 Avsluta svetsning	26
6.7 Frånkoppla enheten/underhåll	26
7. Quick Reference Guide HEMTEK ST	27
8. Varningsmeddelanden (HEMTEK ST)	27
9. Vanliga frågor, orsaker och åtgärder (HEMTEK ST)	28
10. Tillbehör	28
11. Service och reparation	28
12. Utbildning	28
13. Garanti	28
14. Försäkran om överensstämmelse	29
15. Återvinning	29

Grattis till ditt köp av HEMTEK ST!

Du har bestämt dig för en förstklassig varmluftssvetsautomat.

Den har utvecklats och tillverkats enligt den aktuella kunskapsnivån inom plastbearbetningsindustrin.

Vid tillverkningen användes högkvalitativa material.



Det är viktigt att du läser igenom bruksanvisningen innan du tar enheten i drift.

Bruksanvisningen ska alltid förvaras tillsammans med enheten.

Om enheten överlämnas till andra måste bruksanvisningen medfölja.

Leister HEMTEK ST Svetsautomat

1. Viktiga säkerhetsanvisningar

Utöver säkerhetsanvisningarna i bruksanvisningens olika kapitel måste nedanstående bestämmelser alltid följas.



Varning



Livsfara! Innan du öppnar enheten måste du dra ut nätkontakten, eftersom det finns spänningsförande komponenter och anslutningar inuti enheten!



Brand- och explosionsrisk vid felaktig användning av svetsautomaten (t.ex. om material överhettas), särskilt i närheten av brännbara material och explosiva gaser!



Risk för brännskador!

Rör inte vid värmeelementsröret, munstycket och komponenterna i omedelbar närhet av munstycket när de är varma. Låt alltid enheten svalna först!
Rikta inte varmluftstrålen mot människor eller djur!



Anslut instrumentet till ett **jordat uttag!** Varje avbrott i jordningen inuti eller utanför instrumentet innebär en risk!

Använd endast jordad förlängningsledning!



Klämrisk!

När varmluftsfläktens fälls in och ut föreligger klämrisk vid tippmekaniken!



Indragningsrisk!

Vid drift föreligger indragningsrisk vid drivrullen!



Risk



Märkspänningen som anges på enheten måste stämma överens med **nätspänningen** på plats. Om nätspänningen bryts måste huvudbrytaren och drivningen frånkopplas (fäll upp tryckrullen).



Enheter **måste hållas under konstant uppsikt då den används!** Värmen kan sprida sig till brännbara material som befinner sig utom synhåll.

Enheter får bara användas av **utbildad behörig personal** eller under uppsikt av sådan personal. Låt inte barn komma i kontakt med enheten.



Risk



Skydda enheten **mot fukt**.



För transport av varmluftsvetsautomaten behövs **två personer**.



Vid arbeten på öppna system får **inga kläder i stil med sjalar, halsdukar eller slipsar bäras**. Sätt upp långt hår i en tofs eller skydda det med huvudbonad.

1.1 Avsedd användning

HEMTEK ST är avsedd för yrkesmässigt bruk i byggnader för att svetsa presenningar.

Endast originalreservdelar och -tillbehör från Leister får användas, annars ogiltigförklaras alla garantianspråk.

Svetsmetod och materialtyper:

- Söm, hålsöm och kantbandssvetsningar av termoplastiska material
- Svetsbredder på 20, 30 och 40 mm

1.2 Ej avsedd användning

All annan eller ytterligare användning betraktas som ej avsedd användning.

2. Tekniska data

		HEMTEK ST 120 V	HEMTEK ST 230 V	
Munstyckets bredd	mm	20/30/40	30/40	20
Märkspänning	V~	120	220–240	220–240
Märkeffekt	W	1800	3450	2350
Frekvens	Hz		50/60	
Temperatur, steglös	°C		100–650	
Luftmängd, steglös			1–10	
Drivning, steglös	m/min.		0,8–12	
Bullernivå	L _{pA} (dB)		70 (K = 3 dB)	
Mått (L × B × H)	mm		433 × 350 × 600	
Vikt	kg		27 (inkl. bordsfäste)	
CE-märkning		CE	CE	CE
Skyddsklass I		⊕	⊕	⊕

Med förbehåll för tekniska ändringar.

3. Transport



Följ nationella föreskrifter gällande hur laster ska bäras eller lyftas!

Vikten på din HEMTEK ST utan bordsfäste är 20 kg.

För transport med bordsfästet behövs **två personer**.



Innan **varmluftsfliäkten (1)** transporteras är det viktigt att den får svalna.

Bärhandtaget (2) på enheten får aldrig användas för transport med en kran!

Lyft aldrig varmluftssvetsautomaten i **varmluftsfliäkten (1)**!

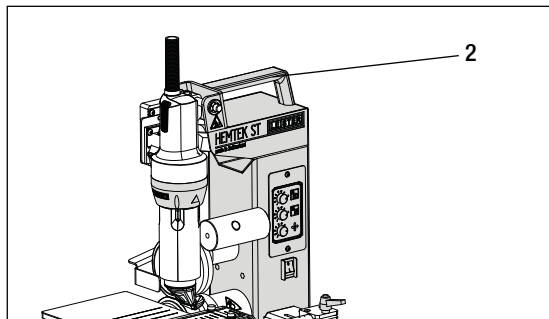

Använd **bärhandtaget (2)** för att lyfta varmluftssvetsautomaten för hand.

4. Din HEMTEK ST

4.1 Typskylt och identifiering

Typbeteckningen och seriemärkningen finns på din enhets **typskylt (8)**.

Skriv ner dessa uppgifter i bruksanvisningen och uppgive dem alltid när du kontaktar vår kundtjänst eller ett auktoriserat Leister-serviceställe.

Typ:.....

Serien:.....

Exempel:



4.2 Leveransomfattning (standardutrustning)

1 × enhet HEMTEK ST

- Bordsfästeskonsol
- HEM Guide
- Avstrykare
- Silikonplugg

1 × originalbruksanvisning

1 × översättning av originalbruksanvisningen

1 × huvudkatalog

1 × broschyr

4.3 Översikt över enhetens delar

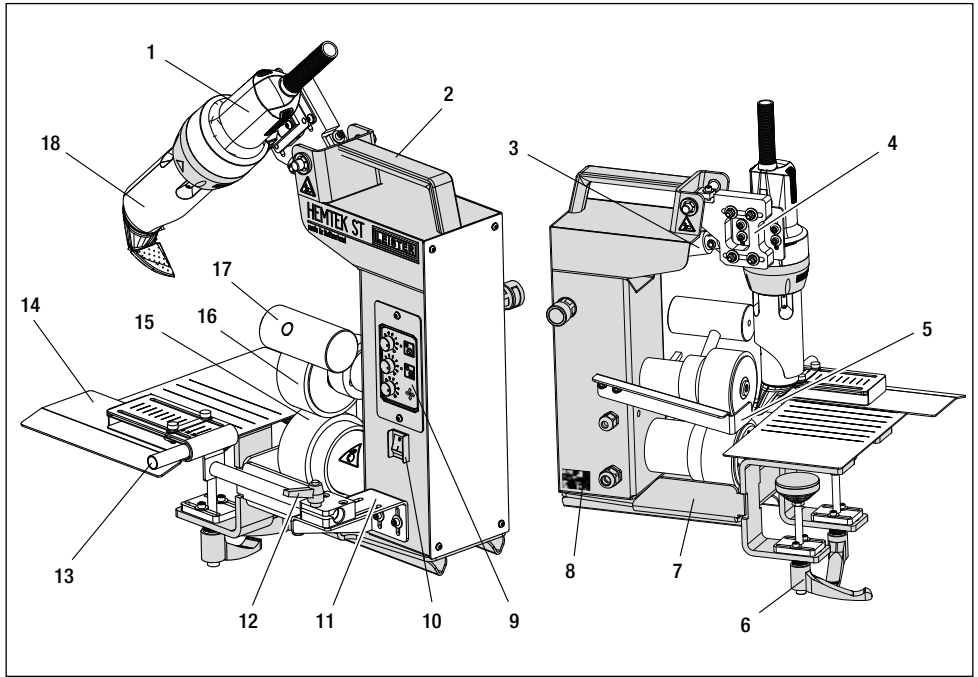

1. Varmluftsfläkt
2. Bärhandtag
3. Elektrisk lyftcylinder
4. Fästenhet varmluftsfläkt
5. Avstrykare
6. Klämspak för bordsfästesfötter
7. Bordsfäste
8. Typskylt med typbeteckning och seriemärkning
9. Manöverfät
10. Huvudbrytare
11. Guide fästkonsol
12. Klämspak och fästenhet för guide
13. Silikonplugg (ta bort för kantbandssvetsningar)
14. Söm, öppnare söm och kantbandsguide
15. Drivhjul
16. Presshjul
17. Justerbar vikt
18. Munstycke
19. Potentiometer hastighet
20. Status LED drivning
21. Svetsning start/stopp (identisk fotpedal)
22. Potentiometer temperatur
23. Status LED värme/avsvalning
24. Värme på/av
25. Luftmängd

Fig. 1 manöverfält (9) ST

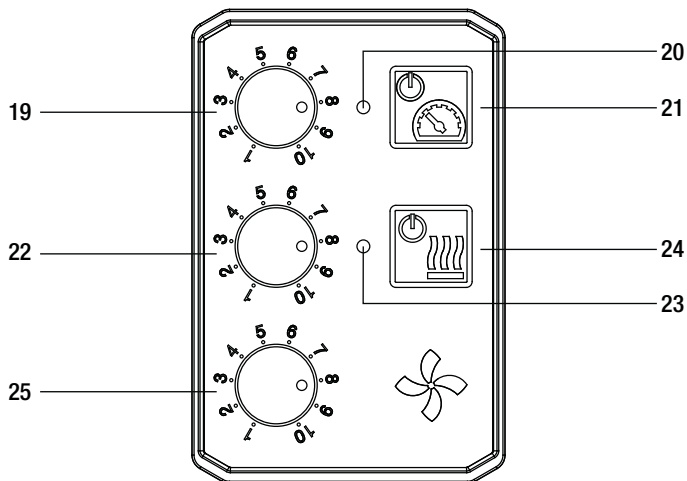

5. Inställningar på HEMTEK ST

5.1 Inställning och montering av bordsfäste



Använd enheten endast på stabila bord eller arbetsbänkar som kan bära lasten utan att välta.



För transport av automaten behövs **två personer**.

Inställning av bordsfäste

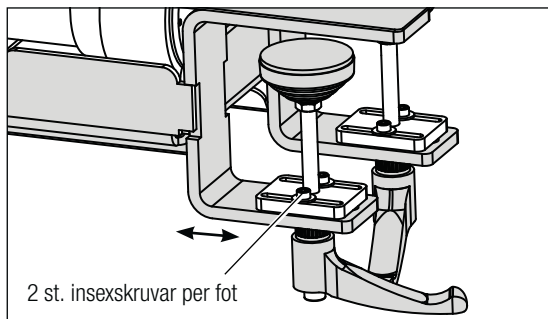

Klämfötter kan anpassas till de olika borden med de båda insexskruvarna.

Montering av HEMTEK ST på bordsfäste

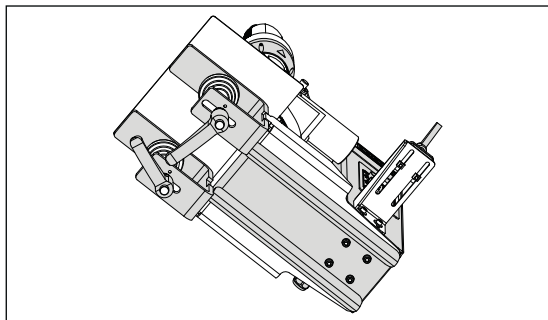

- Montera bordsfästet i bordet med medföljande insexskruvar (Kontrollera stabiliteten!)
- Placera HEMTEK ST på bordsfästet. Se till att maskinen monterats parallellt med bordsfästet.
- Skruva fast HEMTEK ST med de 4 insexskruvarna
- Kontrollera att automaten sitter ordentligt och stabilt!

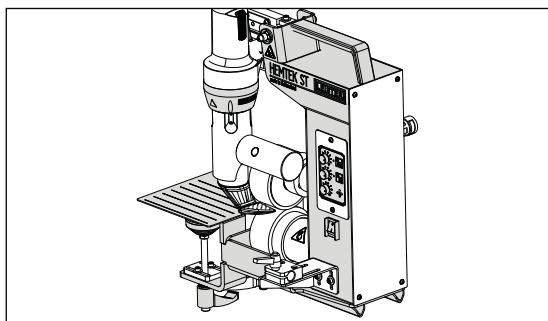

5.2 Inställning av guide



Risk för brännskador!

Guiden kan bli varm efter längre svetsning. Låt alltid enheten svalna först!

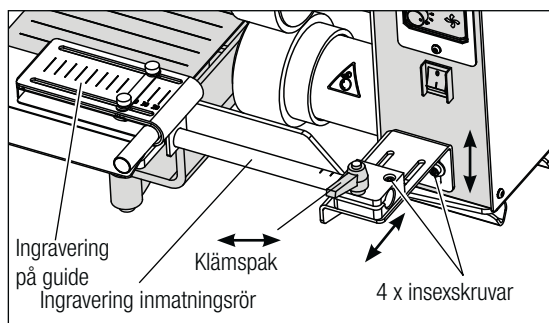

Montera först, lossa sedan klämspaken moturs och för försiktigt in inmatningsröret. När önskad position har uppnåtts drar du åt klämspaken medurs.

Guide har ett flertal ingraveringar som hjälper till vid inställningen. Den rekommenderade grundinställningen beror på munstyckets storlek. Inställningen kan avvika beroende på material!

- Guidens märkning 20, 30, 40 är avsedd för helsvetsad söm. (på bilden är 40 mm inställt)
- Ingraveringen på inmatningsröret är (från vänster till höger) för grundinställningen 40, 30, 20 mm munstycke (endast helsvetsad söm).

5.3 Värmeskydd silikonplugg

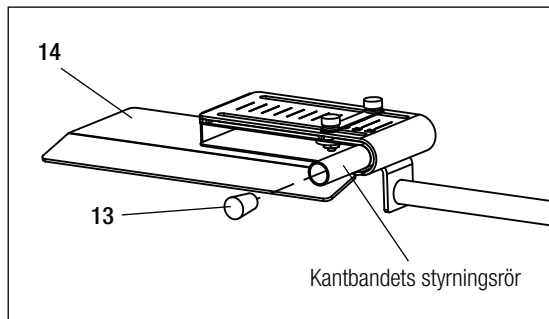

Kantbandets styrningsrör används nu för hopsvetsning av kantband. För sömmar och öppna sömmar försluts detta rör med **silikonpluggen (13)**. Denna plugg förhindrar att varm luft blåser genom kantbandets styrningsrör.

5.4 Inställning av den ökade tryckvikten

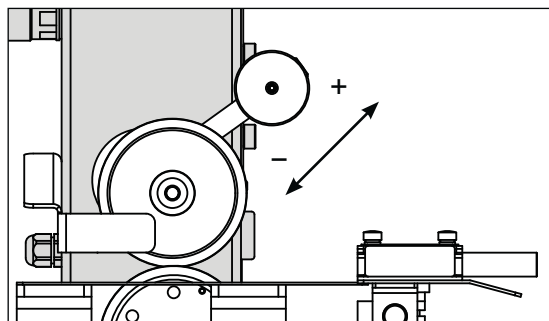

Genom att förskjuta vikthandtaget kan den aktiva lasten ställas in av presshjulet. Vid förskjutning av massan nedåt minskar presskraften, och ökar vid förskjutning uppåt.

Presskraft vid positionen i bild ca 150 N.

5.5 Svetsmunstycke



Risk för brännskador!

Vidrör inte värmeelementsröret och munstycket när de är varma. Låt alltid enheten svalna först!

Nedan visas grundinställningen av svetsmunstyckena till din HEMTEK ST.

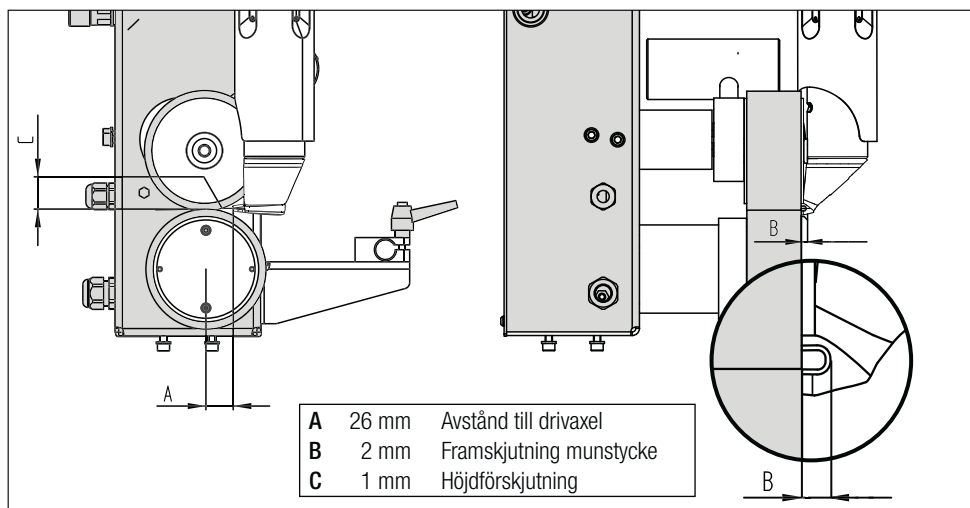

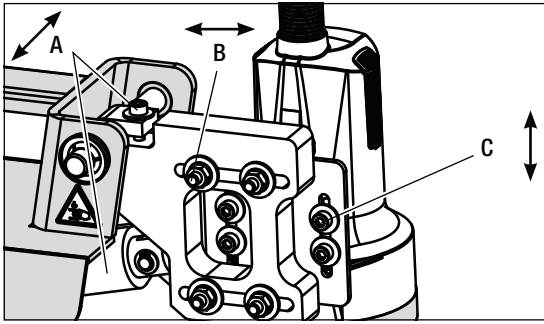

Mått (A)

Ställ in (1 × insexskruv) och förskjut jämnt med linjärdrivning.

Mått (B)

Ställ in (4 × 6-kantmuttrar)

Mått (C)

Ställ in (4 × insexskruvar)

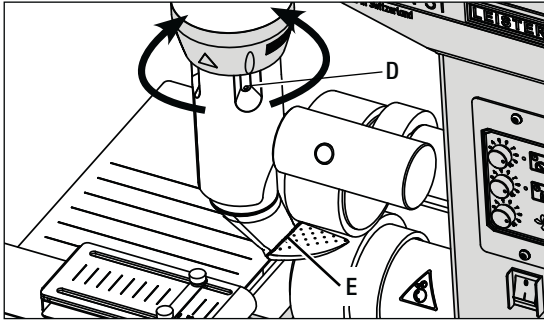

(D)

4 x kombitorxsruvar

(E)

Parallellt drivhjul med munstyckessko

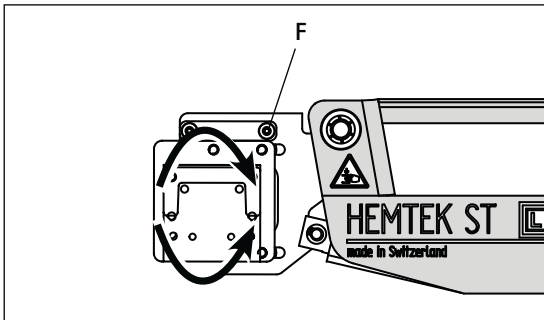

(F)

2 x insexskruvar + 4 x 6-kantmuttrar (från mått B)

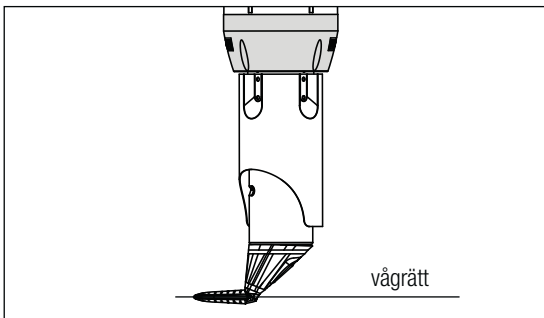

För in och ut svetsmunstycket flera gånger för att kontrollera munstycket i kallt tillstånd och fininställ vid behov. Ett inställningshjälpedon finns som tillbehör, artikelnr 157.098

6. Idrifttagning av din HEMTEK ST

6.1 Arbetsmiljö och säkerhet



Varmluftssvetsautomaten får endast användas i utrymmen med god ventilation.

Använd aldrig varmluftssvetsautomaten i explosionsfarliga eller lättantändliga miljöer och håll alltid ett avstånd från brännbara material eller explosiva gaser!

Läs igenom tillverkarens materialsäkerhetsdatabladet och följ dess instruktioner. Se till att materialet inte bränns under svetsningen.

Använd enheten endast på stabila bord eller arbetsbänkar som kan bära lasten utan att välta.

Om det uppstår oklarheter vid installation eller drift ska tillverkaren kontaktas omgående.

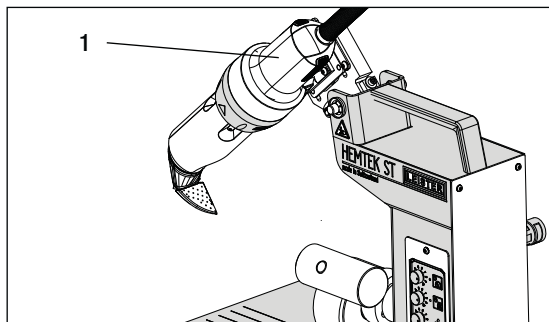

Vid arbetsuppehåll eller för avsvälning måste **varmluftsfläkten (1)** svängas till parkeringsläge med pedalen eller **tryckknappen (21)**.

Nätkabel och förlängningskabel

Märkspänningen som anges på enheten (se Tekniska data) måste stämma överens med nätspänningen.

Aggregat för energiförsörjning

Om du använder aggregat för energiförsörjning är det viktigt att aggregaten är jordade och försedda med jordfelsbrytare.

För aggregatens märkeffekt gäller formeln "2 x varmluftssvetsautomatens märkeffekt".

6.2 Driftberedskap

Kontrollera inställningen av **guiden (14)** och sedan grundinställningen av **svetsmunstycket (18)**.

Kontrollera att **bordsfästet (7)** sitter fast ordentligt och att arbetsbordet är stabilt.

6.3 Positionering

- Kontrollera att materialet som ska svetsas är rent på ovan- och undersidan.
- Kontrollera sedan att **svetsmunstycket (18)**, **drivnings-/tryckrullen (15/16)**.
- För nu in materialet i **guiden (14)** och fäll ned **tryckrullen (16)** med hjälp av **vikthandtaget (17)**.
- Kontrollera att materialet ligger parallellt med automaten och att **svetsmunstycket (18)** kan föras in ordentligt.

6.4 Starta enheten



Risk för brännskador!

Rör inte vid värmeelementsroret, munstycket och komponenterna i omedelbar närhet av munstycket när de är varma. Låt alltid enheten svalna först!

Rikta inte varmluftstrålen mot människor eller djur!

- När du har förberett arbetsplatsen och varmluftssvetsautomaten enligt beskrivningen ansluter du varmluftssvetsautomaten till nätspänningen.
- Tillkoppla varmluftssvetsautomaten med **huvudbrytaren (10)**.
- Fastställ **svetsparametrarna för drivningen (19), lufttemperaturen (22) och luftmängden (25)** på respektive potentiometer.
- Tillkoppla värmen [**direktnapp Värme (24)**].

6.5 Svetsförlopp

- Förberedelser inför svetsning
- Börja inte med arbetet förrän svetstemperaturen har uppnåtts. Uppvärmningen tar 3–5 minuter.
- Påbörja en testsvetsning enligt svetsanvisningen från materialtillverkaren och/eller nationella standarder eller föreskrifter och kontrollera sedan resultatet. Anpassa svetsprofilen om det behövs.



Klämrisk!

När varmluftsfälakens fälls in och ut föreligger klämrisk vid tippmekaniken!



Indragningsrisk!

Vid drift föreligger indragningsrisk vid drivrullen!

Påbörja svetsning

- Tryck ned **tryckknappen (21)** eller fotpedalen för att starta svetsningen automatiskt.
- Drivmotorn startar automatiskt när **varmluftsfälaken (1)** är infälld.

Styrning av materialet under svetsningen

- Använd rätt spänning när du styr materialet under svetsningen

6.6 Avsluta svetsning

Efter svetsningen trycker du ned fotpedalen eller tryckknappen. **Varmluftsfälaken (1)** fälls ut och drivningen stannar sedan automatiskt.

6.7 Frånkoppla enheten/underhåll

- Frånkoppla värmen med **direktnappen Värme (24)** så att **svetsmunstycket (18)** svalnar.
- **LED:en (23)** vid värmeknappen börjar blinka.



Först när **LED:en (23)** slutar blinka stänger du av enheten med **huvudbrytaren (10)** och kopplar från nätkabeln från elnätet.



Vänta tills enheten har svalnat/LED:en har slutat blinka! Om avsvälningen inte hålls kan enheten skadas.

Kontrollera nätkabeln och stickkontakten med avseende på elektriska och/eller mekaniska skador. Rengör de båda filtren på **varmluftsfälaken (1)** och **svetsmunstycket (18)** med en trådborste.

Om enheten stängs av utan att ha fått svalna ordentligt kan den skadas rejält. Vid skador och defekter som uppstår till följd av detta upphör alla garantianspråk att gälla.

7. Quick Reference Guide HEMTEK ST



Klämrisk!

När varmluftsfläktens fälls in och ut föreligger klämrisk vid tippmekaniken!



Indragningsrisk!

Vid drift föreligger indragningsrisk vid drivrullen!



Risk för brännskador!

Rör inte vid värmeelementsröret, munstycket och komponenterna i omedelbar närhet av munstycket när de är varma. Låt alltid enheten svalna först! Rikta inte varmluftstrålen mot människor eller djur!

Tillkoppling/start

1. Anslut stickkontakten för nätspänning
2. Slå på **huvudbrytaren (10)**
3. Välj/ställ in svetsprofil
4. Tillkoppla värmen med **direktknappen för värme (24)**/vänta tills drifttemperaturen har uppnåtts (upp till 5 min)
5. Tryck ned fotpedalen eller **tryckknappen (21)**, varmluftsfläkten fälls in och drivningen startar

Frånkoppling

1. Tryck ned fotpedalen eller **tryckknappen (21)**, varmluftsfläkten fälls ut och drivningen startar
2. Frånkoppla värmen med **direktknappen för värme (24)**.
3. **LED:en (23)** blinkar (avsvalningsprocess)
4. **LED:en (23)** blinkar inte längre: Slå från **huvudbrytaren (10)**
5. Dra ut stickkontakten

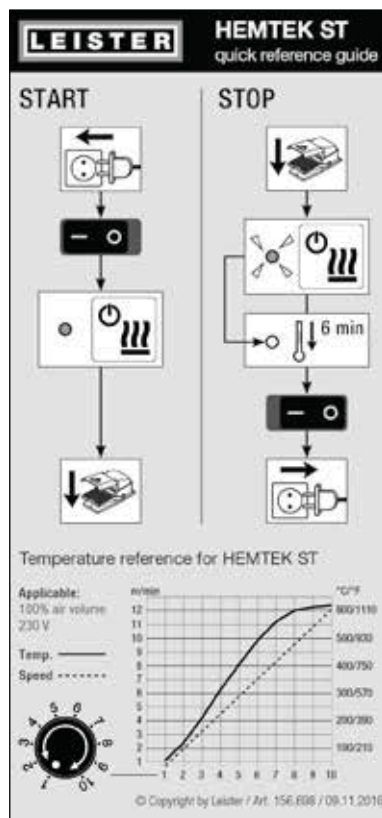

Temperaturgrafik vid 100 % luftmängd och 230 V-nätspänning

8. Varningsmeddelanden (HEMTEK ST)

Typ av meddelande	Indikering	Felbeskrivning
Varning	Båda LED:er – Status LED drivning (20) och Status LED värme (23) blinkar.	Nätfrekvens fel Luftmängden kan inte längre ändras.

9. Vanliga frågor, orsaker och åtgärder (HEMTEK ST)

Svetsresultatets kvalitet är bristfällig:

- Kontrollera drivningshastigheten, svetsstemperaturen och luftmängden.
- Rengör **svetsmunstycket (18)** med trådborste (se kap. 6.7 Stäng av enheten/underhåll).
- **Svetsmunstycket (18)** är felinställt (se kap. 5.5 Svetsmunstycke).
- **Guiden (14)** är felinställd (se kap. 5.2 Inställning av guide)

Den inställda svetsstemperaturen har inte uppnåtts efter mer än 5 minuter:

- Kontrollera nätspänningen.
- Minska luftmängden.

Svetsmediet styrs inte rakt:

- **Guiden (14)** är felinställd (se kap. 5.2 Inställning av guide).
- **Svetsmunstycket (18)** är felinställt (se kap. 5.5 Svetsmunstycke).
- **Bordsfästet (7)** är inte parallellt med HEMTEK ST (se kap. 5.1 Inställning och montering av bordsfäste)
- Styr materialet för hand.

10. Tillbehör

Endast originalreservdelar och -tillbehör från Leister får användas, annars ogiltigförklaras alla garantianspråk. Mer information finns på www.leister.com.

11. Service och reparation

Reparationer får bara utföras av auktoriserade serviceställen.

Leisters serviceställen garanterar professionell hjälp med reparationen. Endast originaldelar används och gällande kretsscheman och reservdelslistor följs. Adressen till ditt auktoriserade serviceställe finns på sista sidan. Mer information finns på www.leister.com.

12. Utbildning

Leister Technologies AG och deras auktoriserade serviceställen erbjuder svetskurser och inskolningar. Mer information finns på www.leister.com.

13. Garanti

- För det här instrumentet gäller den direkta distributionspartnerns/försäljarens garantivillkor från och med köpdatumet.
- Vid garantianspråk (styrks med faktura eller följesedel) åtgärdar distributionspartnern tillverknings- eller bearbetningsfel genom tillhandahållande av reservdelar eller reparation.
- Ytterligare garantianspråk utesluts inom ramen för bindande lagstiftning.
- Skador till följd av normalt slitage, överbelastning eller felaktig hantering täcks inte av garantin.
- Garantin omfattar inte värmeelement.
- Garantianspråk gäller inte för instrument som har manipulerats eller ändrats av köparen. Samma sak gäller om tillbehör från tredje part används.

14. Försäkran om överensstämmelse

Leister Technologies AG, Galileo-Strasse 10, CH-6056 Kägiswil/Schweiz försäkrar att denna produkt i sitt av oss levererade utförande uppfyller kraven i nedanstående EG-direktiv.

Direktiv: 2006/42, 2014/30, 2014/35, 2011/65
Harmoniserade standarder: EN 12100, EN 55014-1, EN 55014-2, EN 61000-6-2, EN 61000-3-2, EN 61000-3-3, EN 62233, EN 60335-1, EN 60335-2-45, EN 50581

Dokumentationsansvarig: Volker Pohl, Manager Product Conformity

Kaegiswil, 2016-06-22

Bruno von Wyl

Bruno von Wyl, CTO

Kathrine G.

Andreas Kathriner, GM

15. Återvinning



Släng aldrig eldrivna verktyg som vanligt avfall!

Eldrivna verktyg, tillbehör och förpackningar ska lämnas in för återvinning.

Innholdsfortegnelse

1. Viktige sikkerhetsanvisninger	31
1.1 Riktig bruk	32
1.2 Feil bruk	32
2. Tekniske data	32
3. Transport	32
4. Din HEMTEK ST	33
4.1 Typeskilt og identifisering	33
4.2 Leveringsomfang (standardutstyr)	33
4.3 Oversikt over apparatdelene	34
5. Innstillinger på HEMTEK ST	35
5.1 Innstilling og montering av bordfeste	35
5.2 Innstilling av føring	36
5.3 Varmebeskyttelse for silikonpropper	37
5.4 Innstilling av kontaktrykkekten	37
5.5 Sveisedyse	37
6. Oppstart av din HEMTEK ST	39
6.1 Arbeidsomgivelser og sikkerhet	39
6.2 Driftsberedskap	39
6.3 Plassering	39
6.4 Starte apparatet	40
6.5 Sveising	40
6.6 Avslutte sveisingen	40
6.7 Slå av apparatet / vedlikehold	40
7. Hurtigreferanseveiledning HEMTEK ST	41
8. Advarsler (HEMTEK ST)	41
9. Ofte stilte spørsmål, årsaker og tiltak (HEMTEK ST)	42
10. Tilbehør	42
11. Service og reparasjon	42
12. Opplæring	42
13. Garanti	42
14. Samsvarserklæring	43
15. Kassering	43

Vi gratulerer med kjøpet av din HEMTEK ST!

Du har valgt et førsteklasses automatisk varmluftsveiseapparat.

Apparatet er utviklet og produsert i henhold til nyeste tekniske stand i kunststoffbehandlingsindustrien. Det brukes materialer av høy kvalitet til produksjon av apparatet.



Det er viktig at du leser instruksjonsboken før oppstart.

Instruksjonsboken skal alltid befinne seg i nærheten av apparatet.

Når apparatet gis videre til andre, skal instruksjonsboken alltid følge med.

Leister HEMTEK ST sveiseautomat

1. Viktige sikkerhetsanvisninger

I tillegg til de sikkerhetstekniske henvisningene i hvert enkelt kapittel i denne instruksjonsboken, må også bestemmelsene nedenfor alltid følges nøye.



Advarsel



Livsfare! Før apparatet åpnes, må nettpluggen tas ut av stikkontakten, da åpning gir fri tilgang til spenningsførende komponenter og koblinger!



Brann- og eksplosjonsfare ved feil bruk av sveiseautomaten (f.eks. på grunn av overoppheting av material), spesielt i nærheten av brennbare materialer og eksplosive gasser!



Fare for forbrenning!

Varmeelementer, dyse og komponenter i dysens umiddelbare nærhet må ikke berøres når de er varme. Apparatet må alltid avkjøles først!
Ikke rett varmluftsstrålen mot personer eller dyr!



Koble apparatet til en **stikkontakt med jordledning!** Ethvert brudd på jordledningen innenfor eller utenfor apparatet er farlig!
Bruk kun forlengelseskabel med jordledning!



Klemfare!

Når varmluftviften svinges inn og ut foreligger det klemfare ved vippemekanismen!



Fare for inntrekking!

Under drift er det fare for å bli trukket inn av drivrullen!



Forsiktig



Den **nominelle spenningen** som er oppgitt på apparatet, må stemme overens **med nettspenningen** på stedet. Ved brudd på nettspenningen må hovedbryteren og driften slås av (sett opp klemrullen).



Apparatet **må alltid holdes øye med under drift!** Spillvarme kan nå brennbare materialer som befinner seg utenfor synsvidde.

Apparatet skal kun brukes av **utdannede fagfolk** eller under oppsyn av disse. Det er forbudt å la barn bruke apparatet.



Forsiktig



Apparatet må **beskyttes mot fuktighet og væte**.



Til transport av varmluftsveiseautomaten trengs det **to personer**.



Ved arbeider på åpent system **må det ikke brukes klær som skjurf, tørklær eller slips. Samle langt hår i en hestehale** eller bruk lue e.l.

1.1 Riktig bruk

HEMTEK ST er konstruert for profesjonell bruk i bygninger til sveising av presenninger.

Bruk kun originale reservedeler og originalt tilbehør fra Leister, da det ellers ikke kan fremlegges garantikrav.

Sveiseprosedyre og materialtyper:

- Søm, hulsøm og rørsveising av termoplastiske materialer
- Sveisebredder 20, 30 og 40 mm.

1.2 Feil bruk

All annen bruk eller bruk som går utover dette, er feil.

2. Tekniske data

		HEMTEK ST 120 V	HEMTEK ST 230 V	
Dysebredde	mm	20/30/40	30/40	20
Nominell spenning	V~	120	220 – 240	220 – 240
Nominell effekt	W	1 800	3 450	2 350
Frekvens	Hz		50 / 60	
Temperatur, trinnløs	°C		100 – 650	
Luftmengde, trinnløs			1 – 10	
Drift, trinnløs	m/min.		0,8 – 12	
Støynivå	L _{pA} (dB)		70 (K = 3 dB)	
Masse (L × B × H)	mm		433 × 350 × 600	
Vekt	kg		27 (inkl. bordfeste)	
Samsvarsmerke		CE	CE	CE
Beskyttelsesklasse I		⊕	⊕	⊕

Vi forbeholder oss retten til tekniske endringer.

3. Transport



Følg nasjonalt gjeldende forskrifter for bæring eller heving av laster!

Vekten av din HEMTEK ST uten bordfeste er 20 kg.

Til transport med bortfestet trengs det **to personer**.



Det er svært viktig at du lar **varmluftsviften (1)** avkjøles tilstrekkelig før transporten.

Bruk aldri **bærehåndtaket (2)** på apparatet **aldri brukes for transportmed kran!**

Varmluftsviseautomaten må aldri løftes etter **tilleggsvektene (1)**!

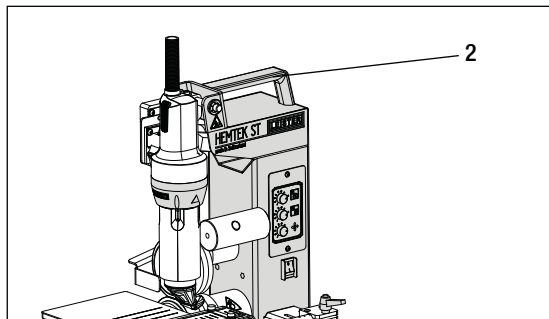

Til å løfte varmluftsviseautomaten for hånd bruker du **bærehåndtaket (2)**.

4. Din HEMTEK ST

4.1 Typeskilt og identifisering

Typebetegnelsen og seriemerkingen er plassert på apparatets **typeskilt (8)**.

Overfør disse opplysningene til instruksjonsboken og oppgi alltid disse opplysningene ved forespørsler til vår representant eller autoriserte Leister-serviceverksted.

Type:

Serienr.:

Eksempel:



4.2 Leveringsomfang (standardutstyr)

1 × Apparat HEMTEK ST

- Bordfestekonsoll
- HEM-føring
- Avstryker
- Silikonpropp

1 × Original instruksjonsbok

1 × Oversettelse av original instruksjonsbok

1 × Hovedkatalog

1 × Folder

4.3 Oversikt over apparatdeler

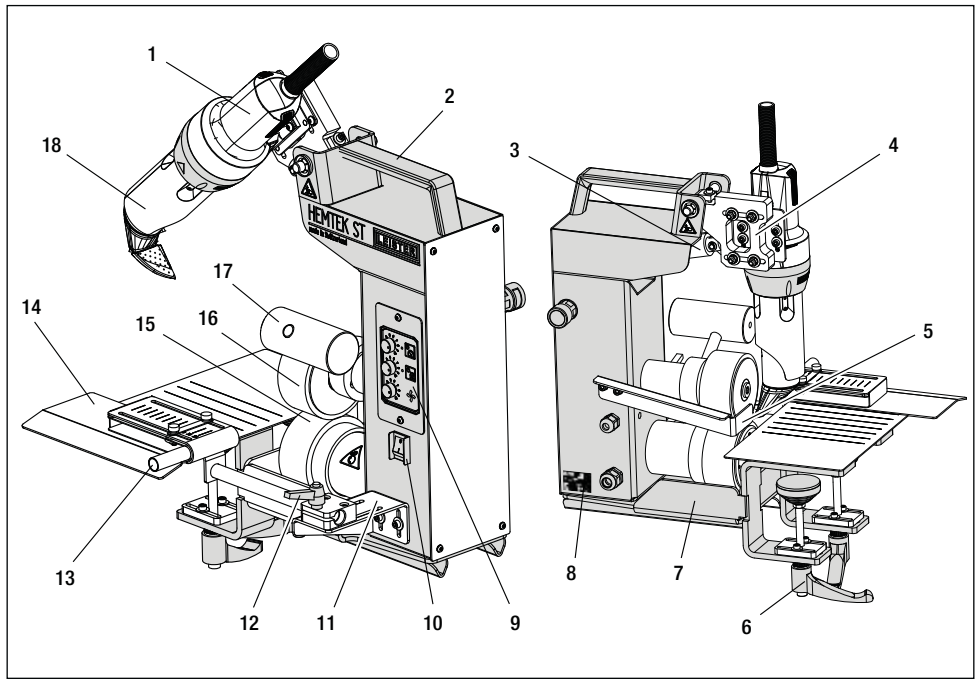

- | | |
|---|--|
| 1. Varmluftsvifte | 13. Silikonpropp (fjernes for rørsveising) |
| 2. Bærehåndtak | 14. Søm, åpen søm og rørføring |
| 3. Elektro-løftesyylinder | 15. Drivhjul |
| 4. Festeenhet for varmluftsvifte | 16. Presshjul |
| 5. Avstryker | 17. Regulerbar vekt |
| 6. Spennarm for bordfesteføtter | 18. Dyse |
| 7. Bordfeste | 19. Potensiometer for hastighet |
| 8. Typeskilt med typebetegnelse og seriemerking | 20. Status-LED for drift |
| 9. Betjeningsfelt | 21. Sveising start/stopp (identisk fotpedal) |
| 10. Hovedbryter | 22. Potensiometer for temperatur |
| 11. Føringsmekanisme | 23. Status-LED for oppvarming/avkjøling |
| 12. Spennarm og festeenhet for føringsmekanisme | 24. Varmeapparat på/av |
| | 25. Luftmengde |

Bilde 1 Betjeningsfelt (9) ST

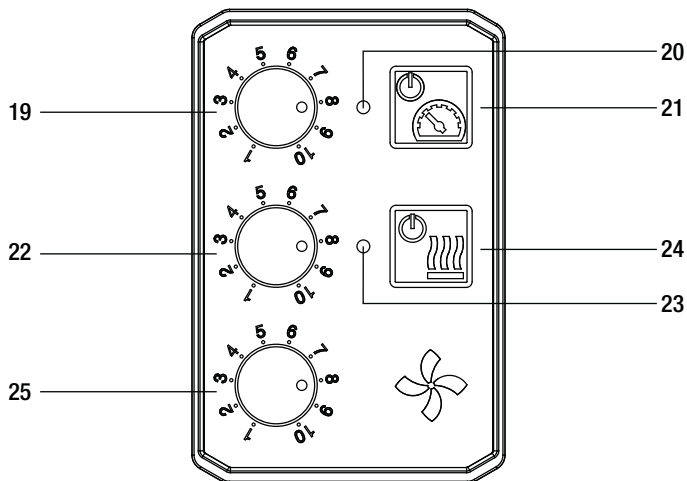

5. Innstillinger på HEMTEK ST

5.1 Innstilling og montering av bordfeste



Bruk apparatet bare på stødige bord eller arbeidsbenker som kan tåle belastningen uten å velte.



Til transport av automaten trengs det **to personer**.

Stille inn bordfeste

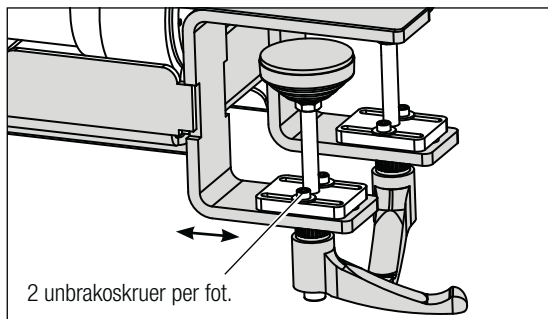

Klemføtter kan tilpasses med de to unbrakoskruene på de forskjellige bordene.

Monter HEMTEK ST på bordfestet

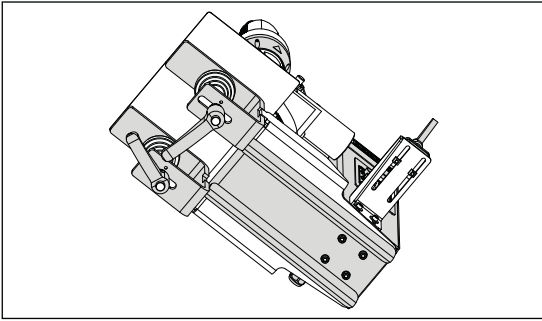

- Monter bordfestet på bordet med medfølgende unbrakoskruer (kontroller stabiliteten!)
- Plasser HEMTEK ST på bordfestet. Pass på at maskinen monteres parallelt med bordfestet.
- Skru fast HEMTEK ST med de 4 unbrakoskruene
- Kontroller automatens feste og stabilitet!

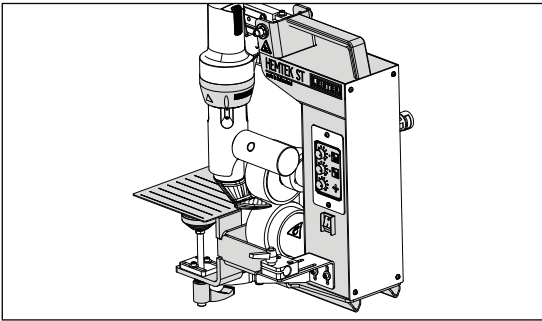

5.2 Innstilling av føring



Fare for forbrenning!

Føringen kan være varm etter langvarig sveising. Apparatet må alltid avkjøles først!

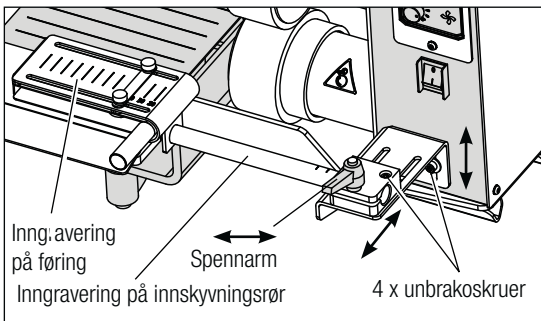

For første montering må du løsen spennarmen mot klokken og føre inn innskyvningsrøret forsiktig. Når ønsket posisjon nås, strammer du spennarmen med klokken.

Føringen har flere inngraveringer som fungerer som innstillingshjelp. Anbefalt grunninnstilling er avhengig av dysestørrelsene. Innstillingen kan variere avhengig av material!

- Føringmerkingen 20, 30, 40 er for søm som er sveiset over hele flaten. (stilt inn på 40 mm i bildet)
- Inngravingen på innskyvningsrøret er fra venstre mot høyre for grunninnstillingen 40, 30, 20 mm dyse (kun som som er sveiset over hele flaten).

5.3 Varmerbeskyttelse for silikonpropper

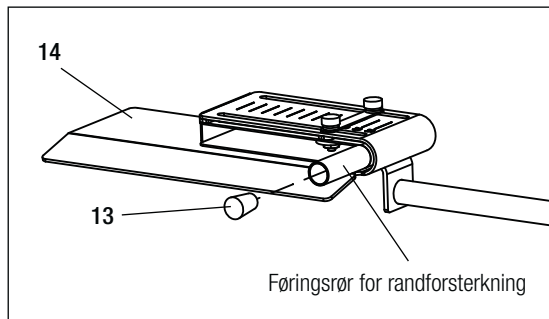

Føringsrøret for randforsterkning brukes kun til sveising av randforsterkning. Ved sømmer og åpne sømmer lukkes dette røret med **silikonproppen (13)**.

Denne proppen forhindrer at den varme luften blåses gjennom føringsrøret for randforsterkning.

5.4 Innstilling av kontaktrykkekten

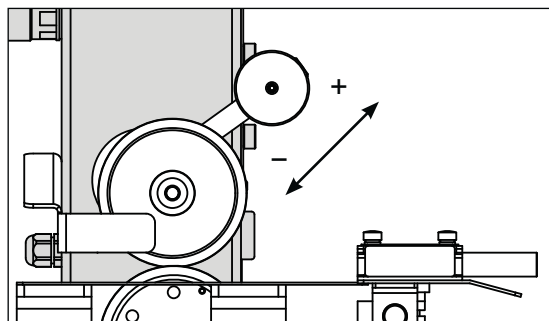

Ved å skyve vekthåndtaket kan den aktive belastningen stilles inn med presshjulet. Ved å skyve massen nedover reduseres trykkraften, oppover økes den.

Trykkraft ved avbildet posisjon ca. 150N

5.5 Sveisedyse



Fare for forbrenning!

Varmeelementrør og dyse må ikke berøres når de er varme. Apparatet må alltid avkjøles først!

Nedenfor finner du grunninnstillingen for sveisedysene i din HEMTEK ST.

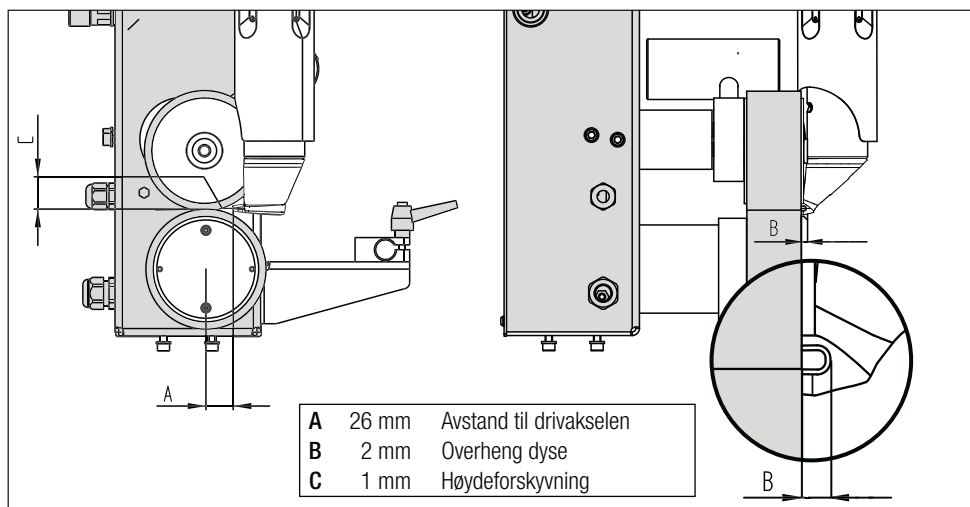

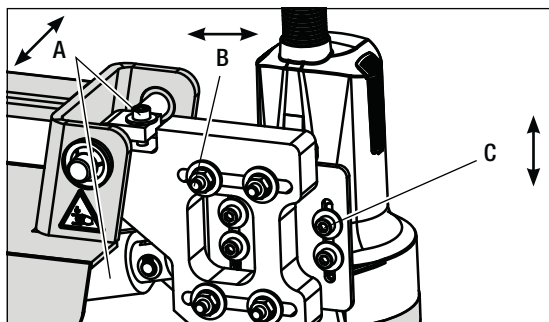

Mål (A)

Still inn (1 × unbrakoskrue) og forskyv jevnt med lineærdrevet.

Mål (B)

Still inn (4 × 6-kantmutter)

Mål (C)

Still inn (4 × unbrakoskruer)

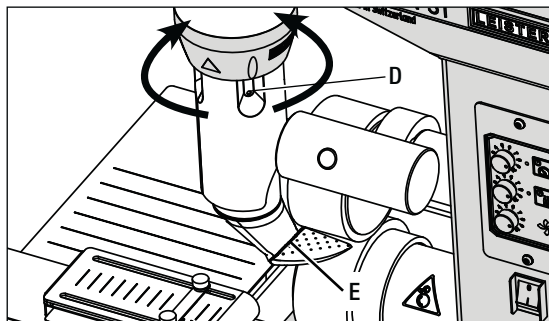

(D)

4 x kombi-Torx-skruer

(E)

Parallelt drivhjul til dyseskoen

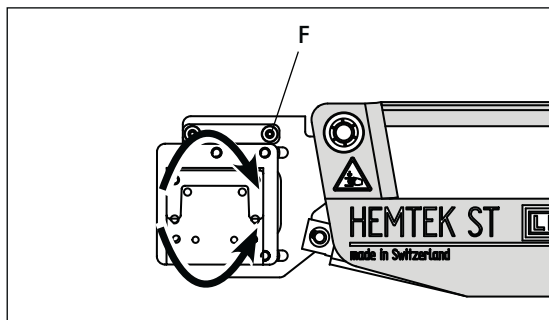

(F)

2 x unbrakoskruer + 4 x 6-kantmutter
(fra mål B)

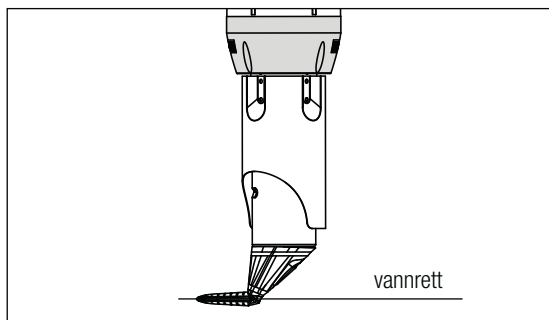

For å kontrollere dysen når den er kald må du kjøre den inn og ut flere ganger og foreta fininnstilling ved behov.
Som tilbehør finnes det en innstillingshjelp, artikkelnr. 157.098

6. Oppstart av din HEMTEK ST

6.1 Arbeidsgivelses og sikkerhet



Varmluftsseisautomaten skal kun brukes i godt ventilerte rom.

Bruk aldri varmluftsseisautomaten i eksplosjonsfarlige eller lettantennelige omgivelser og hold alltid avstand til brennbare materialer eller eksplosive gasser!

Les materialsikkerhetsdatabladet fra materialprodusenten og følg disse anvisningene. Pass på at du ikke brenner material under sveisingen.

Bruk apparatet bare på stødige bord eller arbeidsbenker som kan tåle belastningen uten å velte.

Hvis det oppstår uklarheter under installasjon eller drift, må du kontakte produsenten.

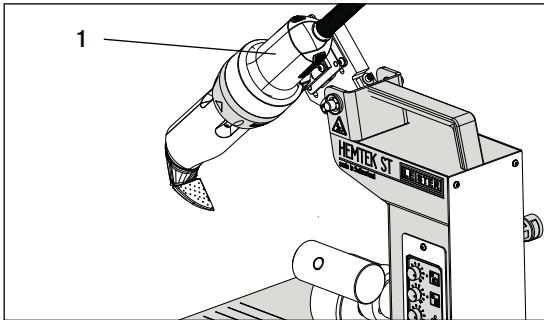

Under avbrudd i arbeidet eller for avkjøling må du svinge **varmluftviften (1)** til parkeringsposisjon ved hjelp av pedalen eller **trykknappen (21)**.

Strømledning og forlengelseskabel

Nettspenningen som er angitt på apparatet (se tekniske data), må stemme overens med nettspenningen.

Aggregater for energiforsyning

Ved bruk av aggregater til energiforsyningen, må du passe på at aggregatene er jordet og utstyrt med FI-sikkerhetsbryter.

For nominell effekt for aggregater gjelder formelen «2 × nominell effekt for varmluftsseisautomaten».

6.2 Driftsberedskap

Kontroller innstillingen **føringen (14)** og deretter grunninnstillingen for **sveisedysen (18)**.

Kontroller at **bordfestet (7)** er riktig festet og at arbeidsbordet er stabilt.

6.3 Plassering

- Kontroller om materialet som skal sveises, er rent på over- og undersiden.
- Kontroller deretter om **sveisedysen (18)**, **driv-/pressrullen (15/16)** er rene.
- Når nå materialet godt inn i **føringen (14)**, og vipp ned **klemrullen (16)** ved hjelp av **vekthåndtaket (17)**.
- Kontroller om materialet ligger parallelt med automaten og **sveisedysen (18)** kan gjøres godt inn.

6.4 Starte apparatet



Fare for forbrenning!

Varmeelementer, dyse og komponenter i dysens umiddelbare nærhet må ikke berøres når de er varme. Apparatet må alltid avkjøles først!
Ikke rett varmluftsstrålen mot personer eller dyr!

- Når du har forberedt arbeidsomgivelsene og varmluftsveiseautomaten iht. beskrivelsen, kobler du varmluftsveiseautomaten til nettspenningen.
- Slå på varmluftsveiseautomaten med **hovedbryteren (10)**.
- Bestem **sveiseparametere for drev (19)**, **lufttemperatur (22)** og **luftmengde (25)** på det aktuelle potensiometeret.
- Slå nå på varmeapparatet [**direktetast for varmeapparat (24)**].

6.5 Sveising

- Forberede sveising
- Pass på at sveisetemperaturen er nådd før du starter arbeidet. Oppvarmingstiden er 3 – 5 minutter.
- Gjør noen testsveisinger iht. sveiseinstruksjonen fra materialprodusenten og/eller nasjonale normer og retningslinjer, og kontroller resultatene. Tilpass sveiseprofilen ved behov.



Klemfare!

Når varmluftviften svinges inn og ut foreligger det klemfare ved vippemekanismen!



Fare for inntrekking!

Under drift er det fare for å bli trukket inn av drivrullen!

Starte sveisingen

- Betjen **trykkstasten (21)** eller fotpedalen for å starte sveisingen automatisk.
- Drivmotoren starter automatisk så snart **varmluftviften (1)** er svingt inn.

Før materialet under sveisingen

- Før materialet med god spenning under sveisingen

6.6 Avslutte sveisingen

Etter sveisingen betjener du fotpedalen eller trykkstasten. **Varmluftviften (1)** kjøres ut og driften stopper da automatisk.

6.7 Slå av apparatet / vedlikehold

- Slå av varmeapparatet med **direktetasten for varmeapparatet (24)** slik at **sveisedysen (18)** avkjøles.
- **LED (23)** ved varmeapparatknappen begynner å blinke.



Først når **LED (23)** slutter å blinke, slår du av apparatet med **hovedbryteren (10)** og kobler strømledningen fra strømmettet.



Vent til apparatet er avkjølt / LED slutter å blinke! Hvis avkjølingen ikke overholdes, kan apparatet bli skadet.

Kontroller strømledningen og pluggen med tanke på elektriske og/eller mekaniske skader.
Rengjør de to filterne for **varmluftviften (1)** og **sveisedysen (18)** med en stålbørste.

Når apparatet slås av uten at avkjølingsprosessen startes, kan apparatet få alvorlige skader. Det kan ikke fremlegges garantikrav for skader og defekter som oppstår på grunn av dette.

7. Hurtigreferanseveiledning HEMTEK ST



Klemfare!

Når varmluftviften svinges inn og ut foreligger det klemfare ved vippemekanismen!



Fare for inntrekking!

Under drift er det fare for å bli trukket inn av drivrullen!



Fare for forbrenning!

Varmeelementer, dyse og komponenter i dysens umiddelbare nærhet må ikke berøres når de er varme. Apparatet må alltid avkjøles først!

Ikke rett varmluftsstrålen mot personer eller dyr!

Slå på / starte

1. Koble pluggen til nettspenningen
2. Slå på **hovedbryteren (10)**.
3. Velge / stille inn sveiseprofil
4. Slå på varmeapparatet med **direktetasten for varmeapparatet (24)** / vent til driftstemperaturen er nådd (opp til 5 min.)
5. Betjen fotpedalen eller **trykketasten (21)**, varmluftviften svinger inn og driften starter.

Slå av

1. Betjen fotpedalen eller **trykketasten (21)**, varmluftviften svinger ut og driften stopper.
2. Slå av varmeapparatet med **direktetasten for varmeapparatet (24)**.
3. **LED (23)** blinker (avkjøling)
4. **LED (23)** blinker ikke lenger. Slå av **hovedbryteren (10)**
5. Koble pluggen fra nettspenningen

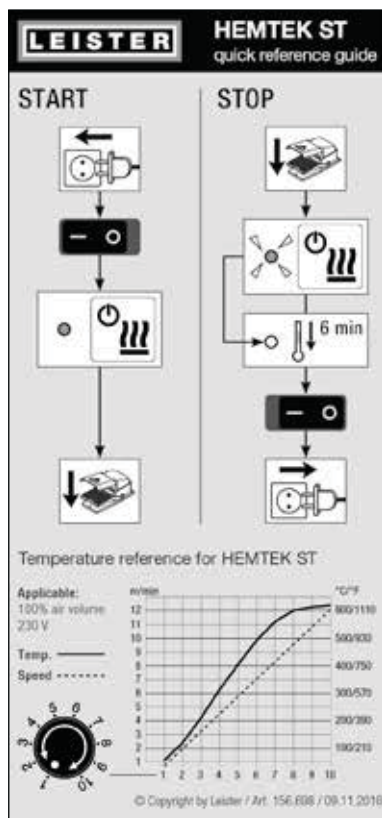

Temperaturgrafikk ved 100 % luftmengde og 230 V nominell spenning

8. Advarsler (HEMTEK ST)

Type melding	Visning	Feilbeskrivelse
Advarsel	Begge LED-ene – Status-LED for drift (20) og Status-LED for varmeapparat (23) blinker.	Nettfrekvensfeil Luftmengden kan ikke lenger endres.

9. Ofte stilte spørsmål, årsaker og tiltak (HEMTEK ST)

Dårlig kvalitet på sveiseresultatet:

- Kontroller driftshastigheten, sveisetemperatur og luftmengde.
- Rengjør **sveisedysen (18)** med stålbørste (se kap. 6.7 Slå av apparatet / vedlikehold).
- **Sveisedysen (18)** er feil innstilt (se kap. 5.5 Sveisedyse).
- **Føring (14)** feil innstilt (se kap. 5.2 Innstilling av føring)

Den innstilte sveisetemperaturen er fremdeles ikke nådd senest etter 5 minutter:

- Kontroller nettspenningen.
- Reduser luftmengden.

Sveisemediet føres ikke rett fram:

- **Føring (14)** feil innstilt (se kap. 5.2 Innstilling av føring)
- **Sveisedysen (18)** er feil innstilt (se kap. 5.5 Sveisedyse).
- **Bordfestet (7)** er ikke parallelt med HEMTEK ST (se kap. 5.1 Innstilling og montering av bordfeste)
- Før materialet godt for hånd.

10. Tilbehør

Bruk kun originale reservedeler og originalt tilbehør fra Leister, da det ellers ikke kan fremlegges garantikrav. Mer informasjon finner du på www.leister.com.

11. Service og reparasjon

Reparasjoner skal kun utføres av autoriserte Leister serviceverksteder.

Leister serviceverksteder garanterer fagmessig og pålitelig reparasjon med originale reservedeler iht. koblingskjemper og reservedelslister. Adressen til ditt autoriserte serviceverksted finner du på siste side.

Mer informasjon finner du på www.leister.com.

12. Opplæring

Leister Technologies AG og deres autoriserte serviceverksteder tilbyr sveisekurs og opplæring.

Mer informasjon finner du på www.leister.com.

13. Garanti

- For dette apparatet gjelder de garanti- eller ansvarsytelsesrettigheter som innrømmes fra våre direkte samarbeidspartnere/selgere, fra kjøpstidspunkt
- Ved krav på garanti eller ansvarsytelse (dokumentert ved faktura eller følgeseddel) blir produksjons- eller bearbeidingsfeil utbedret av samarbeidspartneren i form av en erstatningsleveranse eller reparasjon.
- Ytterligere krav på garanti- eller ansvarsytelser er utelukket innenfor rammene av gjeldende lovgivning.
- Skader som kan føres tilbake til naturlig slitasje, overbelastning eller ukyndig behandling er utelukket fra garantien.
- Varmeelementer er unntatt fra ansvarsytelser eller garanti.
- Det kan ikke fremlegges krav om garanti- eller ansvarsytelser for apparater som er bygget om eller endret av kjøperen eller ved bruk av ikke-originale Leister tilbehørsdeler.

14. Samsvarserklæring

Leister Technologies AG, Galileo-Strasse 10, CH-6056 Kägiswil/Sveits bekrefter at dette produktet, i den utførelsen vi har satt i omloop, oppfyller kravene i følgende EU-direktiver.

Direktiver: 2006/42, 2014/30, 2014/35, 2011/65

Harmoniserte normer: EN 12100, EN 55014-1, EN 55014-2, EN 61000-6-2, EN 61000-3-2, EN 61000-3-3, EN 62233, EN 60335-1, EN 60335-2-45, EN 50581

Navn på person
med dokumentasjonsfullmakt:

Volker Pohl, Manager Product Conformity

Kægiswil, 22.06.2016

Bruno von Wyl

Bruno von Wyl, CTO

Kathrine G.

Andreas Kathriner, GM

15. Kassering



Kast aldri elektroverktøy i husholdningsavfallet!

Elektroverktøy, tilbehør og emballasje skal resirkuleres på en miljøvennlig måte.



Your authorised Service Centre is:

Leister Technologies AG
Galileo-Strasse 10
CH-6056 Kaegiswil/Switzerland

Tel. +41 41 662 74 74

Fax +41 41 662 74 16

www.leister.com
sales@leister.com